

M23 信号类, 组装指南

■ 直头组装式, 母螺纹

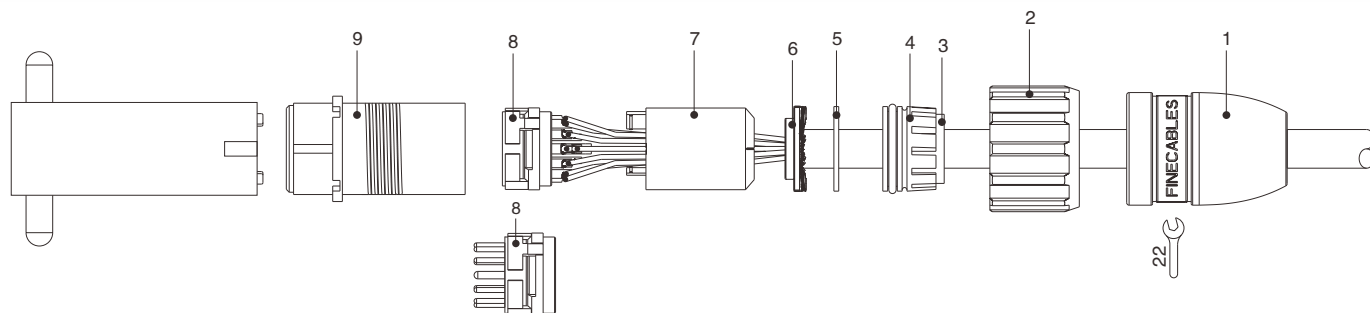

组装指南：

- 将锁紧螺丝1，螺母2和橡胶圈3，喇叭花4和垫片5穿入线材
- 剥掉线材外被，剥皮长度为：24mm
- 将编织层反折(如图所示)，将编织层齐平屏蔽圈6的外径修剪
- 剥掉芯线绝缘层(剥线长度为：2.5mm)，并镀锡
- 将芯线焊接在端子上
- 将护套7套入线材(如图所示)
- 将胶芯8和护套7组装，并塞入主体9
- 将屏蔽圈6，垫片5，喇叭花4和橡胶圈3依次装入主体9
- 将锁紧螺丝1拧紧在主体9上

■ 直头组装式, 公螺纹

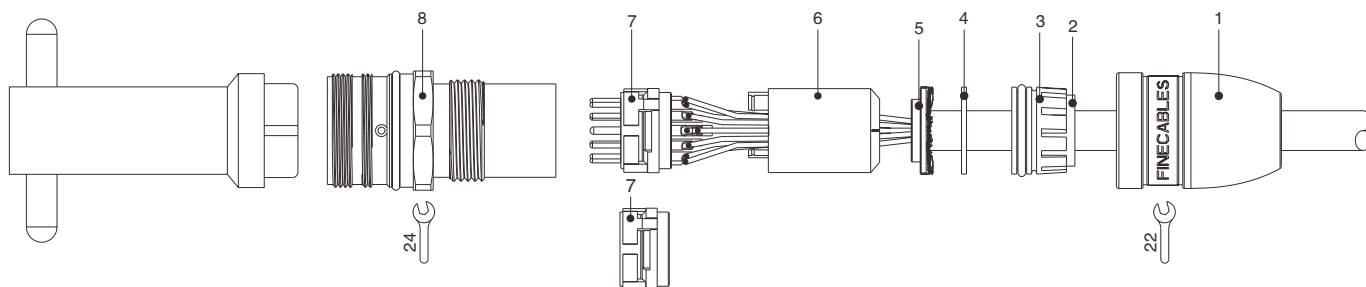

组装指南：

- 将锁紧螺丝1，橡胶圈2，喇叭花3和垫片4穿入线材
- 剥掉线材外被，剥皮长度为：24mm
- 将编织层反折(如图所示)，将编织层齐平屏蔽圈5的外径修剪
- 剥掉芯线绝缘层(剥线长度为：2.5mm)，并镀锡
- 将芯线焊接在端子上
- 将护套6套入线材(如图所示)
- 将胶芯7和护套6组装，并塞入主体8
- 将屏蔽圈5，垫片4，喇叭花3和橡胶圈2依次装入主体8
- 将锁紧螺丝1拧紧在主体8上